

# 68 広島工業大学

Hiroshima Institute of Technology

## HIT フォーミュラプロジェクト

HIT formula project

<http://www.me.it-hiroshima.ac.jp/~nakane/hitformula/indexf.html>



## 2015を振り返って

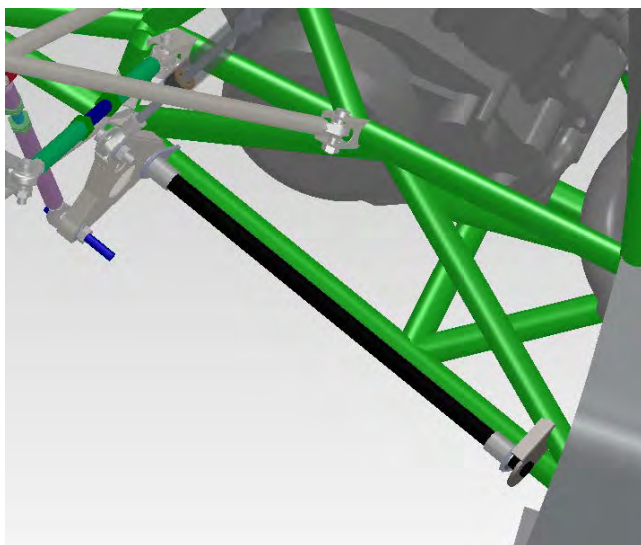

### 今回の総合結果・部門賞

●総合67位

### Profile チーム紹介・今までの活動

我々のチームは今年で7年目を迎えました。今年は走行会に力を注ぎ、ドライビング技術の向上、メカニックの整備技術の向上を図りました。また大会時に俊敏な行動ができるようにシミュレーションを繰り返し行ないました。

### Team-member チームメンバー

青野 利紀 (CP)

中根 久典 (FA)

後藤 秀敏、久保 真也、梶 涼介、城井 啓吾、安永 尚史、大西 宏樹

## Presentation

### プレゼンテーション

今年は走行会に力を注いだため、ドライバーの技術を向上させ、メカニックの整備技術を向上させることができました。数年ぶりに大会に出場しましたが、レギュレーション審査時に落選してしまい、動的種目に進むことができませんでした。しかし、大会に自分たちの車両が並んでいることに喜びを感じることができ、来年度のチームの良い活力になりました。

## Participation report

### 参戦レポート

今年は自分たちの車両がピットにある状態で出場チームとして大会の雰囲気を感ずることができました。数年間大会に出場していなかった私たちにとって、非常に有意義な体験となり、また大会時にスムーズな車両移動をさせることの難しさなどを経験し、これを来年度に生かせるようなチーム運営をしていきます。

静的審査の得点は伸びが悪く、こちらも多くの課題が残っているので、ひとつずつ確実な対策案を確立させ、前進していけるようなチームにしていきます。

## Sponsors スポンサーリスト

川崎重工業、FCデザイン、スポーツランドTAMADA、SolidWorks、NTN、VSN、やまびこ、広島工業大学、広島工業大学工作センター、アベベ食堂